

Elastické spojky RNH, bez vôle, s deleným upínacím púzdom

Materiál: Náboje sú vyrobené z hliníka.
Vložka je vyrobená z polyuretánu. Tvrdosť 98° Shore A (červená).

- Nulová vôľa, vkladacia pružná spojka.
 - S delenými polovičnými upínacími púzdrami, pripravené na rýchlu montáž s možnosťou demontáže bez odstránenia iných dielov.
 - Je dostupných veľa rozdielnych veľkostí a priemerov.
 - Výmenná veľkosť so spojkami RN, RNK a spojkami od mnohých iných dodávateľov.
 - Na žiadosť s mäkkými vložkami
- Teplotná škála: -30°C až +90°C.

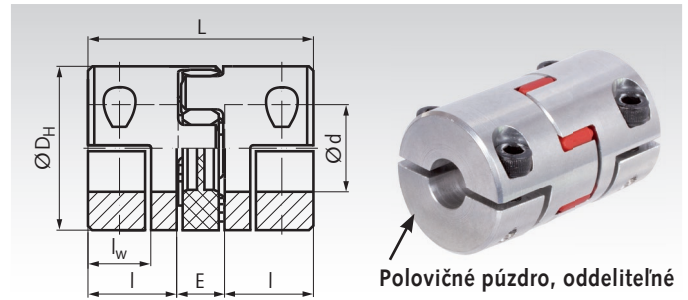

Informácie potrebné na objednanie: napr.: Produkt č. 60551403, Spojka RNH, 3mm diera

Produkt č.	Veľkosť	Krút.m. max. Nm	Diera d ^{H7} 1) mm	Diera max. 2) mm	D _H 3) mm	L mm	I mm	L _W mm	E mm	maximálna nerovnosť 4)			Rýchlosť ⁵⁾ max. min ⁻¹	Hmot. cca g
										uhlová stupne	radiálna mm	axiálna mm		
605 514 03	14	-	3*	14	30	35	11	8	13	0,9	0,09	+1,0/-0,5	13000	41
605 514 10	14	5,5	10	14	30	35	11	8	13	0,9	0,09	+1,0/-0,5	13000	41
605 514 11	14	5,6	11	14	30	35	11	8	13	0,9	0,09	+1,0/-0,5	13000	41
605 514 14	14	6,1	14	14	30	35	11	8	13	0,9	0,09	+1,0/-0,5	13000	41
605 519 05	19	-	5*	20	40	66	25	19,5	16	0,9	0,06	+1,2/-0,5	10000	150
605 519 14	19	29	14	20	40	66	25	19,5	16	0,9	0,06	+1,2/-0,5	10000	150
605 519 16	19	30	16	20	40	66	25	19,5	16	0,9	0,06	+1,2/-0,5	10000	150
605 519 19	19	32	19	20	40	66	25	19,5	16	0,9	0,06	+1,2/-0,5	10000	150
605 519 20	19	32	20	20	40	66	25	19,5	16	0,9	0,06	+1,2/-0,5	10000	150
605 524 05	24	-	5*	28	55	78	30	22	18	0,9	0,1	+1,4/-0,5	7000	320
605 524 20	24	40	20	28	55	78	30	22	18	0,9	0,1	+1,4/-0,5	7000	320
605 524 24	24	44	24	28	55	78	30	22	18	0,9	0,1	+1,4/-0,5	7000	320
605 524 25	24	45	25	28	55	78	30	22	18	0,9	0,1	+1,4/-0,5	7000	320
605 524 28	24	47	28	28	55	78	30	22	18	0,9	0,1	+1,4/-0,5	7000	320
605 528 10	28	-	10*	38	65	90	35	25	20	0,9	0,11	+1,5/-0,7	6000	470
605 528 24	28	91	24	38	65	90	35	25	20	0,9	0,11	+1,5/-0,7	6000	470
605 528 25	28	92	25	38	65	90	35	25	20	0,9	0,11	+1,5/-0,7	6000	470
605 528 28	28	97	28	38	65	90	35	25	20	0,9	0,11	+1,5/-0,7	6000	470
605 528 32	28	101	32	38	65	90	35	25	20	0,9	0,11	+1,5/-0,7	6000	470
605 528 35	28	104	35	38	65	90	35	25	20	0,9	0,11	+1,5/-0,7	6000	470
605 538 10	38	-	10*	45	80	114	45	33	24	0,9	0,12	+1,8/-0,7	5000	960
605 538 32	38	114	32	45	80	114	45	33	24	0,9	0,12	+1,8/-0,7	5000	960
605 538 35	38	117	35	45	80	114	45	33	24	0,9	0,12	+1,8/-0,7	5000	960
605 538 38	38	120	38	45	80	114	45	33	24	0,9	0,12	+1,8/-0,7	5000	960
605 538 44	38	129	44	45	80	114	45	33	24	0,9	0,12	+1,8/-0,7	5000	960
605 542 20	42	-	20*	50	95	126	50	36,5	26	0,9	0,14	+2,0/-1,0	4000	1700
605 542 35	42	217	35	50	95	126	50	36,5	26	0,9	0,14	+2,0/-1,0	4000	1700
605 542 38	42	235	38	50	95	126	50	36,5	26	0,9	0,14	+2,0/-1,0	4000	1700
605 542 44	42	270	44	50	95	126	50	36,5	26	0,9	0,14	+2,0/-1,0	4000	1700
605 542 50	42	310	50	50	95	126	50	36,5	26	0,9	0,14	+2,0/-1,0	4000	1700
605 548 20	48	-	20*	55	105	140	56	39,5	28	0,9	0,16	+2,1/-1,0	3750	2500
605 548 40	48	362	40	55	105	140	56	39,5	28	0,9	0,16	+2,1/-1,0	3750	2500
605 548 44	48	390	44	55	105	140	56	39,5	28	0,9	0,16	+2,1/-1,0	3750	2500
605 548 50	48	452	50	55	105	140	56	39,5	28	0,9	0,16	+2,1/-1,0	3750	2500

¹⁾ Standardné diery (z oboch strán). Náboje s * sú predvŕtné, nie je H7.

²⁾ Rozličné diery (aj jednostranné) ako aj pero drážky, dostupné za príplatok (menšie diery ako špeciálne diery).

³⁾ Sledujte Ø v tabuľke nižšie (hlavička skrutky sa vytrča nad priemer D_H alebo D).

⁴⁾ Maximálne hodnoty sa vzájomne vylučujú. ⁵⁾ Dynamické vyváženie je potrebné nad 30m/s.

Detaily a rozmery

Velk.	Krút.mom. ¹⁾		Veľkosť skrutky DIN 912	Uťahovací moment Nm	Max. Ø ²⁾ mm	Torzná pružná tuhosť		Moment zotrvač. ³⁾ 10 ⁻⁶ Kg·m ²
	T _{KN} Nm	T _{K max.} Nm				statická Nm/rad	dynam. Nm/rad ⁴⁾	
14	12,5	25	M4	5	35	172	513	5,7
19	17	34	M6	10	46	860	2580	36
24	60	120	M6	10	58	2060	6189	150
28	160	320	M8	25	73	3440	10314	330
38	325	650	M8	25	84	7160	21486	960
42	450	900	M10	49	94	19200	37690	4920
48	525	1050	M12	86	105	22370	45620	8260

¹⁾ Nominálny moment a max. moment pre návrh. Prípustný krútiaci moment pre všetky veľkosti diery nesmie byť prekročený.

²⁾ Hlavička skrutky trčí nad priemer D_H alebo D.

³⁾ Vypočítané s maximálnym priemerom diery.

⁴⁾ Pri 0,5 x T_{KN}.

Náhradné vložky

Produkt č. Náhradná vložka	Veľkosť	Tvrdosť		Farba	Hmotnosť g
		Shore SH A	Farba		
605 198 14	14	98	červ.		5
605 198 19	19	98	červ.		7
605 198 24	24	98	červ.		22
605 198 28	28	98	červ.		32
605 198 38	38	98	červ.		58
605 198 42	42	98	červ.		79
605 198 48	48	98	červ.		98



Vložky str. 424