

## Jednoradové valčkové reťaze GT4 Winner DIN ISO 606 (prv DIN 8187), Premium

**Materiál:** Špeciálna reťazová ocel.

Premium simplex roller chains, developed for low wear. Produced in consistently high quality. From size 08 with seamless bushes. From size 16 with lube groove bushes. Sizes 08 to 16 with centre sink riveting. Dynamicky rednapäté. Zložené články (veľkosť 06 s priamymi článkami). Reťaze s nepárnym počtom článkov sú dodané s vnútornými článkami na oboch koncoch. Connecting links with ring coin plate for higher strength.

**Teplotný rozsah:** -10° do +60°C.

Iné teploty sú možné iba s použitím špeciálneho maziva.

Info pre objednanie: napr.: Produkt č. 100 800 00W, Valčková reťaz GT4 Winner 05 B-1

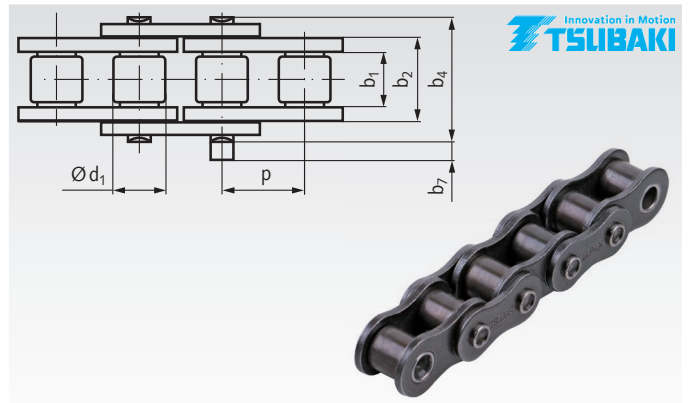

DIN ISO - č.	Produkt č.	Rozsteč x Vnútorná šírka p x b <sub>1min</sub>		Vnútorná šírka b <sub>2</sub> mm	Valček- Ø d <sub>1</sub> mm	Kolík Ø d <sub>2</sub> mm	Šírka kolíka b <sub>4</sub> mm	Presah b <sub>7</sub> <sup>3)</sup> mm	Pevnostné zaťaženie min. kN	Hmotnosť kg/m	
		mm	inch								
05 B-1	100 800 00W	8,0	x 3,0	-	4,77	5,00	2,30	8,6	3,1	5	0,18
06 B-1 <sup>1)</sup>	101 000 00W	9,525	x 5,72	3/8 x 7/32	8,53	6,35	3,27	13,5	3,3	9	0,39
08 B-1	105 000 00W	12,7	x 7,75	1/2 x 5/16	11,30	8,51	4,45	17,0	3,9	19	0,70
10 B-1	106 000 00W	15,875	x 9,65	5/8 x 3/8	13,28	10,16	5,08	19,6	4,1	23	0,95
12 B-1	107 000 00W	19,05	x 11,68	3/4 x 7/16	15,62	12,07	5,72	22,7	4,6	31	1,25
16 B-1 <sup>2)</sup>	108 000 00W	25,4	x 17,02	1" x 17,02mm	25,45	15,88	8,28	36,1	5,4	70	2,70
20 B-1 <sup>2)</sup>	109 000 00W	31,75	x 19,56	1 1/4 x 3/4	29,01	19,05	10,19	43,2	6,1	98	3,85
24 B-1 <sup>2)</sup>	110 000 00W	38,1	x 25,4	1 1/2 x 1	37,92	25,40	14,63	53,4	6,6	167	7,45

<sup>1)</sup> S priamymi článkami.

<sup>2)</sup> S mazacími drážkovými puzdrami.

<sup>3)</sup> Maximálne hodnoty pri spájacom článku

**Prosím pozor: Balenie je 5m s uzamykacím článkom.**

Ak potrebujete špeciálnu dĺžku, napíšte nám dĺžku a počet článkov (nepárne číslo!).

Pre špeciálne dĺžky, spájacie články musia byť objednané zvlášť.

## Spájacie články pre jednoradové valčkové reťaze GT4 Winner DIN ISO 606 (prv DIN 8187), Premium

**Materiál:** Špeciálna reťazová ocel.

Informácie potrebné na objednanie: napr.: Produkt č. 100 803 00W, Spájací článok č. 11/E, GT4, 05 B-1



č. 11/E: Spájací článok s pružným klipom

č. 10/S: Spájací článok s závlačkou

č. 12/L: Zalomený článok s závlačkou

č. 15/C: Dvojitý zalomený článok

DIN ISO č.	Produkt č. Spojovací článok č. 11/E	Hmotnosť g	Produkt č. Spájací článok č. 10/S	Hmotnosť g	Produkt č. Zalomený článok č. 12/L <sup>1)</sup>	Hmotnosť g	Produkt č. Dvojitý zalomenie č. 15/C <sup>1)</sup>	Hmotnosť g
05 B-1	100 803 00W	2	-	-	-	-	100 805 00W	2
06 B-1	101 003 00W	4	101 002 00W	4	101 004 00W	4	101 005 00W	9
08 B-1	105 003 00W	9	105 002 00W	9	105 004 00W	9	105 005 00W	18
10 B-1	106 003 00W	13	106 002 00W	12	106 004 00W	15	106 005 00W	31
12 B-1	107 003 00W	21	107 002 00W	21	107 004 00W	24	107 005 00W	48
16 B-1	108 003 00W	66	108 002 00W	64	108 004 00W	80	108 005 00W	140
20 B-1	-	-	109 002 00W	108	109 004 00W	145	109 005 00W	279
24 B-1	-	-	110 002 00W	286	110 004 00W	293	110 005 00W	580

<sup>1)</sup> Použitím zalomeného článku sa výkon a veľkosť záťaže redukovujú o 20%.